



GRAN CANARIA
11, 12, 13 y 14 de Mayo 2022

REGLAMENTO PARTICULAR

Campeonato de Europa de Rallies FIA para Pilotos y Copilotos
Campeonato de Europa de Rallies FIA para Equipos
Campeonato de Europa de Rallies ERC3 de la FIA para Pilotos y Copilotos
Campeonato de Europa de Rallies ERC4 de la FIA para Pilotos y Copilotos
Campeonato de Europa de Rallies ERC 4 Junior de la FIA para Pilotos
FIA RGT Cup
Clio Trophy by Toksport WRT
ERC OPEN

www.rallyislascanarias.com





ÍNDICE

1-	INTRODUCCIÓN.....	2
2-	ORGANIZACIÓN.....	2
3-	PROGRAMA.....	7
4-	INSCRIPCIONES.....	9
5-	SEGURO.....	14
6-	PUBLICIDAD E IDENTIFICACIÓN.....	15
7-	NEUMÁTICOS.....	15
8-	CARBURANTE.....	16
9-	RECONOCIMIENTOS.....	17
10-	VERIFICACIONES ADMINISTRATIVAS.....	19
11-	VERIFICACIONES TÉCNICAS, PRECINTAJE.....	20
12-	OTROS PROCEDIMIENTOS.....	21
13-	IDENTIFICACIÓN DE LOS OFICIALES.....	23
14-	TROFEOS.....	23
15-	VERIFICACIONES FINALES, RECLAMACIONES Y APELACIONES.....	24
	ANEXO 1– ITINERARIO.....	26
	ANEXO 2 – PROGRAMA RECONOCIMIENTOS.....	29
	ANEXO 3 – NOMBRES Y FOTOS DE LOS OFICIALES RELACIONES CON LOS CONCURSANTES. PROGRAMA.....	30
	ANEXO 4 – NÚMEROS DE COMPETICIÓN Y PUBLICIDAD.....	32
	ANEXO 5 – EXTRACTOS DEL APÉNDICE L DE LA FIA.....	34
	ANEXO 6 – DESCARGO DE RESPONSABILIDAD FREE PRACTICE/SHAKEDOWN ..	35
	ANEXO 7 – MANUAL DEL KIT DE MONTAJE DE SEGUIMIENTO GPS Y MANUAL DEL USUARIO.....	36



1- INTRODUCCIÓN

- 1.1 Este rally se disputará de acuerdo con lo establecido en el Código Deportivo Internacional de la FIA y sus anexos, el Reglamento Deportivo del Campeonato del Regional de Rallies de la FIA 2022 y el presente Reglamento Particular.

Cualquier modificación, corrección y/o cambio del presente Reglamento Particular se comunicará solamente mediante Complementos numerados y fechados (publicados por el Organizador o por los Comisarios Deportivos).

Los Reglamentos Deportivo de los Campeonatos Regionales de Rally 2022 de la FIA se pueden encontrar en <https://www.fia.com/regulation/category/117>

Durante el rally, para cualquier discrepancia relativa a la interpretación del reglamento, solo el texto en inglés será vinculante

- 1.2 **Tipo de Superficie**
100% Asfalto

- 1.3 **Distancia total de los TC e Itinerarios**

	Etapas	Nº TC	TC	Enlace	Total	%
	1	7	96,52	260,73	357,25	27,0%
	2	6	97,52	185,92	283,44	34,4%
TOTALS	2	13	194,04	446,65	640,69	30,3%

2 – ORGANIZACIÓN

- 2.1 **Puntuabilidad**

Campeonato de Europa de Rallies FIA para Pilotos y Copilotos
Campeonato de Europa de Rallies FIA para Equipos
Campeonato de Europa de Rallies ERC3 de la FIA para Pilotos y Copilotos
Campeonato de Europa de Rallies ERC4 de la FIA para Pilotos y Copilotos
Campeonato de Europa de Rallies ERC 4 Junior de la FIA para Pilotos
FIA RGT Cup
Clio Trophy by Toksport WRT
ERC OPEN

- 2.2 **Visado – FIA y ADN**

Visado FIA Nº : 03ERC/080422

Visado ADN Nº : 22029





2.3 Nombre del organizador, dirección y contactos

CLUB DEPORTIVO TODO SPORT

Secretaría Permanente (de lunes a viernes, de 9:00 a 14:00 h)

C/ Pepe García Fajardo, 14. Pta. 18
35012 - Las Palmas de Gran Canaria

Tel : +34 669150412 **mail:** secretaria@rallyislascanarias.com

web: www.rallyislascanarias.com

2.4 Comité Organizador

Presidente

Germán Morales Hernández
Miguel Ángel Suárez Guerra
Miguel Espino Falcón

2.5 Comisarios Deportivos

Presidente

Uwe Schmidt (DEU)
Andrew Kellit (GBR)
José María Bellot (ESP)
Sonia Martínez (ESP)

Secretaria

2.6 Delegados FIA

Delegado Deportivo FIA
Delegado Seguridad FIA
Delegado Técnico FIA
Asistente Delegado Técnico FIA

Anita Passalis (GRC)
Bertil Klarin (SWE)
Emanuele Saglia (ITA)
Ludovic Paturet (FRA)

2.7 Oficiales

Director de Carrera
Director Adjunto

Manuel Vidal (ESP)
David Espino (ESP)
Julio Martínez (ESP)
Eduardo Sánchez (ESP)
Jose Guerra (ESP)
Damián Suárez (ESP)
Miguel Espino (ESP)
Alejandro Fraga (ESP)
Javier Prol (ESP)

Secretario General
Secretario Adjunto
Jefe de Seguridad
Adjunto Seguridad

Responsable Servicios Médicos
Coordinador Protocolo COVID

M^a Crucelia Robayna Fernández (ESP)
José Ángel Batista (ESP)





Responsable Ceremonia de Salida y Reparto de Premios	Karen Hoo-Paris (ESP)
Jefe de Comisarios Técnicos	Xerach Suárez (ESP)
Coordinador de Comisarios Técnicos	Ángel Quintana (ESP)
Oficial de Publicidad	Eduardo Batista (ESP)
Jefe Gabinete de Prensa	Róber Martí (ESP)
	Javier Viera (ESP)
Relaciones con los Concursantes:	Enrique Mattes (ESP)
	Ricardo Sánchez (ESP)
Jefe de Resultados	Emilio Macías (ESP)
Jefes de Cronometraje	José Nicolás González (ESP)
Jefes de T.C.	José A. Benítez-Ingloft (ESP)
	Jonás Pérez (ESP)
	Carmelo Jiménez (ESP)
	José Andrés Negrín (ESP)
Jefes de Seguridad de T.C.	Iván Rodríguez (ESP)
	Jesús M. Méndez (ESP)
	Efrén Pérez (ESP)
	Isidro Delgado (ESP)
Jefe de Parque Cerrado	Manuel Bassó (ESP)
Jefe de Parque de Asistencia	Hierón Armas (ESP)
Jefe de Refuelling	Eutimio Santana (ESP)

2.8 Situación de la Base del Rally y contacto

Lugar:	Gran Canaria Arena Fondos de Segura, s/n 35019 Las Palmas de Gran Canaria
GPS:	N 28° 06,150' W 15° 27,440'
Teléfono:	(Se publicará mediante complemento)
e-mail:	secretaria@rallyislascanarias.com
Horarios:	09 Mayo 2022 12:00 – 21:00 10 Mayo 2022 10:00 – 21:00 11 Mayo 2022 09:00 – 22:00 12 Mayo 2022 08:30 – 23:00 13 Mayo 2022 09:00 – 21:30 14 Mayo 2022 09:00 – 21:30



2.8.1 Situación de la Sala de Prensa

Lugar: Estadio de Gran Canaria
Fondos de Segura, s/n
35019 Las Palmas de Gran Canaria

GPS: N 28° 05,953' W 15° 27,365'
Teléfono: (Se publicará mediante complemento)

e-Mail: prensa@rallyislascanarias.com

Fecha: 10 Mayo 2022 12:00 – 21.00
11 Mayo 2022 09:00 – 21:00
12 Mayo 2022 08:00 – 23:00
13 Mayo 2022 09:00 – 23:00
14 Mayo 2022 09:00 – 23:00

2.8.2 Situación del Parque de Asistencia

Lugar: Parking Estadio de Gran Canaria
Fondos de Segura, s/n
35019 Las Palmas de Gran Canaria

GPS: N 28° 05,911' W 15° 27,498'

2.8.3 Tablón Oficial de Anuncios

Según lo dispuesto en el art. 11.9.4, el Tablón de Anuncios Oficial será el tablón de anuncios digital, publicado en el sitio web del Evento, <https://www.rallyislascanarias.com/index.php/es/tablon-deanuncios>

También, habrá comunicación con la aplicación "Sportity". (No habrá Tablón de Anuncios Oficial físico).

La aplicación "Sportity" se puede descargar de Google Play o AppStore ingresando la contraseña "ERCRIC2022"

AppStore: <https://apps.apple.com/ee/app/sportity/id1344934434>

Google Play: <https://play.google.com/store/apps/details?id=com.sportity.app>

Para cumplir con el requisito de conocimiento por parte de los competidores de cualquier comunicación emitida según el artículo 2 del Apéndice II del Reglamento Deportivo de Rally Regionales de la FIA 2022, cada competidor debe proporcionar los detalles de una dirección de correo electrónico para recibir oficialmente cualquier comunicación de la carrera (Comunicaciones, Notificaciones, Convocatorias, Boletines, Decisiones, etc.).

Esta notificación electrónica se considerará como un acuse de recibo del documento o documentos respectivos.



2.8.4 Situación del Podio y Parque Cerrado

Podio:	Gran Canaria Arena Fondos de Segura, s/n 35019 Las Palmas de Gran Canaria
GPS:	N 28° 06,065' W 15° 27,395'
Parque Cerrado:	Estadio de Gran Canaria Fondos de Segura, s/n 35019 Las Palmas de Gran Canaria
GPS:	N 28° 05,993' W 15° 27,488'

Con motivo de la instalación/desinstalación de cámaras on-board, se autoriza la entrada al Parque Cerrado de los técnicos de WRC Promotor, siempre y cuando vayan acompañados de un Comisario Técnico.



3- PROGRAMA

Viernes, 1 de Abril		
14:00	Publicación del Reglamento Particular	Web
	Disponibilidad Itinerario, Mapa y Rally Guide	
	Apertura de Inscripciones	
	Apertura de Solicitud Acreditación de Prensa	
	Apertura del Tablón de Avisos Oficial	
Martes, 26 de Abril		
20:00	Cierre plazo de Inscripciones	Web
	Cierre plazo solicitudes servicios del Parque Asistencias	
	Disponibilidad del Road Book	
Martes, 3 de Mayo		
14:00	Publicación Lista de Inscritos	Web
Domingo, 8 de Mayo		
12:00	Apertura del Parque de Asistencias	Estadio G. Canaria
Lunes, 9 de Mayo		
12:00	Apertura de la Sede del Rally HQ	Gran Canaria Arena
Martes, 10 de Mayo		
12:00	Apertura de la Sala de Prensa	Estadio G. Canaria
17:00 - 20:00	Entrega de documentos: Reconocimientos	
	Entrega Carnet de Control Reconocimientos	
	Entrega de GPS para Reconocimientos y GPS Rally	
	Verificac. Administrativ. Opcionales	
	Cierre de Inscripciones para el Shakedown	
Miércoles, 11 de Mayo		



07:30 - 20:30	Reconocimientos para Todos los Equipos	Anexo 2
09:00 - 21:00	Entrega de las Acreditaciones de Prensa	Estadio G. Canaria
13:00 - 22:00	Disponibilidad Reglamento Particular	Web
	Verificac. Administra. Resto Equipos (Según programa)	Gran Canaria Arena
	Verificac. Técnicas Todos Equipos (Según programa)	Gran Canaria Arena
	Instalación GPS Rally	Estadio G. Canaria
19:30 – 20:00	Briefing de seguridad Medios de Prensa *	Gran Canaria Arena
20:00 - 21:00	Reunión Jefes de Equipos (pilotos prioritarios)	Gran Canaria Arena
20:30 – 22:00	Reconocimientos para todos los Equipos TE1	Anexo 2
20:45 – 21:00	Briefing Pilotos **	Gran Canaria Arena

Jueves, 12 de Mayo

07:30 - 14:00	Reconocimientos para todos los equipos	Anexo 2
08:45 - 10:45	Re-verificación	Estadio G. Canaria
11:00 - 15:00	Devolución GPS reconocimientos y carnet de control	Estadio G. Canaria
11:15	Publicación orden de salida QS	Tablón de Avisos
12:15 - 14:15	Entrenamientos libres QS para Pilotos prioritarios FIA y ERC1 (vehículos Rally2)	Cueva Grande San Mateo
15:00 - 16:00	Tramo de Calificación para Pilotos prioritarios FIA y ERC1 (vehículos Rally2)	
16:15 - 18:15	Shakedown (resto de quipos)	
16:30	Publicación Provisional del Tramo de Calificación	Tablón de Avisos
17:15	Selección posiciones de salida (15 primeros pilotos prioritarios)	Zona Podio
17:35	Rueda de Prensa Pre-Rally	
17:35 - 18:45	Firma de Autógrafos	
18:45 – 19:00	Foto Oficial (todos los equipos)	
19:00	Publicación Orden Salida Etapa 1 - Sección 1 Publicación Orden Salida Etapa 1 - Sección 2	Tablón de Avisos
20:30	Salida 1 ^{er} Participante Inicio Etapa 1 – Sección 1 (TE-1)	CH 0



20:45	Llegada 1er Participante - Fin Etapa 1 – Sección 1	CH 1A
Viernes, 13 de Mayo		
9:15	Salida 1er Participante Inicio Etapa 1 – Sección 2	CH 1B
19:20	Llegada 1er Participante - Fin Etapa 1 (Flexiservice)	CH 7B
19:30	Publicación Orden de Salida Etapa 2	Tablón de Avisos
Sábado, 14 de Mayo		
9:05	Salida 1er participante - Etapa 2	CH 7D
18:18	Llegada 1er participante – Fin del Rally	CH 13B
Desde 18:40	Entrega de Premios	Zona Podio
19:00	Rueda de Prensa Fin de Rally	
Después de terminar	Verificaciones Finales	Marmotor Canarias
20:45	Publicación Clasificación Provisional	Tablón de Avisos
21:15	Hora Límite para la devolución de los GPS	Parque de Trabajo (SAS)

* Obligatorio para todos los solicitantes de acreditación de medios (FIA ERC permanente incluido)

** Es obligatorio que asistan todos los pilotos y copilotos, con la única excepción de que ya hayan asistido a una sesión informativa en una ronda anterior del ERC.

4 – INSCRIPCIONES

4.1 Cierre de Inscripciones

Martes 26 de Abril a las 20:00 h.

4.2 Procedimiento de Inscripción

Enlace para inscribirse los ERC Drivers y ERC Championship:

<https://registrations.fia.com/rally>

Enlace para inscribirse pilotos no prioritarios: <https://registrations.fia.com/ercesp>

Tras la inscripción online, deberá enviar simultáneamente por e-mail a entry@rallyislascanarias.com, los siguientes documentos en formato PDF :





- ✓ Licencia del Concursante
- ✓ Licencias del Piloto y Copiloto
- ✓ Carnet de conducir en vigor de Piloto y Copiloto
- ✓ Pasaporte o DNI del piloto y copiloto
- ✓ Autorización de la ADN para todos los concursantes extranjeros
- ✓ Comprobación de los datos de la solicitud de Inscripción
- ✓ Póliza de seguro del vehículo
- ✓ Documentación del vehículo

En caso de que falte alguno de los documentos solicitados anteriormente, el Organizador podrá rechazar la solicitud. La confirmación de la inscripción se enviará por correo y con la publicación de la Lista de Inscritos.

Para inscribirse, primero debe acceder a uno de los enlaces anteriores (según corresponda) y crear una cuenta, y luego de este registro de cuenta debe seguir los pasos indicados para equipos prioritarios y no prioritarios.

Las inscripciones solo serán aceptadas si van acompañadas del importe total de los derechos de inscripción.

Sin la recepción por parte del Organizador del comprobante de pago antes del cierre de inscripciones, la Inscripción del Competidor no aparecerá en la lista de inscritos.

Los concursantes deberán presentar en las verificaciones administrativas los documentos originales.

Al realizar su inscripción, el Concursante / Piloto / Copiloto aceptan que sus datos serán tratados en el ámbito de la organización del rally, publicación de fotos y medios en el sitio: [Web del Evento](#), RRSS, etc.

4.3 Número de participantes aceptados y clases

El número máximo de vehículos inscritos se fija en **100 vehículos**

En caso de sobrepasar el número máximo de los vehículos admitidos, la Organización se reserva el derecho de decidir que participantes serán admitidos, eligiendo entre los restantes equipos inscritos según su palmarés y prestaciones del vehículo, a exclusivo criterio de la organización.

En ningún caso, podrá garantizarse la participación de un equipo hasta después del cierre de inscripciones.

La Organización informará a los equipos cuya solicitud de inscripción no haya podido ser aceptada tras esta fecha.

Para la participación de vehículos de rally, será según el artículo 12 del Reglamento Deportivo del Campeonato Regional FIA 2022:



Grupos y Clases Permitidos:

CLASSES	GROUPES	
RC2	Group Rally2	Group Rally2 cars conforming to the 2022 Appendix J, Art. 261.
	Group Rally2 Kit (VR4K)	Cars fitted with R4 Kit conforming to the 2022 Appendix J, Art. 260E
	Group NR4 over 2000cc	Group N cars conforming to the 2019 Appendix J, Art. 254
	S2000-Rally: 2.0 Atmospheric	Super 2000 cars (conforming to the 2013 Appendix J, Art. 254A)
RGT	Group RGT	Cars conforming to the 2019 Appendix J, Art. 256 Cars conforming to the 2022 Appendix J, Art. 256
RC3	Rally3 (atmo over 1390cc and up to 2000cc and turbo over 927cc and up to 1620cc)	Group Rally3 cars homologated from 01/01/2021 and conforming to the 2022 Appendix J, Art. 260
RC4	Rally4 (atmo over 1390cc and up to 2000cc and turbo over 927cc and up to 1333cc)	Group Rally4 cars homologated from 01/01/2019 and conforming to the 2022 Appendix J, Art. 260 Group R2 cars homologated before 31/12/2018 and conforming to the 2018 Appendix J, Art. 260
	R3 (atmo / over 1600cc and up to 2000cc and turbo over 1067cc and up to 1333cc)	Group R cars homologated before 31/12/2019 and conforming to the 2019 Appendix J, Art. 260
	R3 (turbo / up to 1620cc / nominal)	Group R cars homologated before 31/12/2019 and conforming to the 2019 Appendix J, Art. 260D
	Group A up to 2000cc	Group A cars conforming to the 2019 Appendix J, Art. 255
RC5	Rally5 (atmo up to 1600cc and turbo up to 1333cc)	Group Rally5 cars homologated from 01/01/2019 and conforming to the 2022 Appendix J, Art. 260
	Rally5 (atmo up to 1600cc and turbo up to 1067cc)	Group R1 cars homologated before 31/12/2018 and conforming to the 2018 Appendix J, Art. 260



4.4 Derechos de Inscripción

EQUIPOS REGISTRADOS ERC				
Inscripción	FIA/ERC1	ERC OPEN	ERC3/ERC4	ERC4 Junior Clio Trophy by Toksport WRT
Con publicidad	3.000 €	2.700 €	1.500 €	1.000 €
Sin publicidad	5.000 €	4.600 €	3.000 €	2.000 €
Qualifying Stage (Rally2)	Incluido	Incluido	Incluido	Incluido
Shakedown (resto)	Incluido	Incluido	Incluido	Incluido
WIFI	Incluido	Incluido	Incluido	Incluido
Electricidad	Incluido	Incluido	Incluido	Incluido
Agua	Incluido	Incluido	Incluido	Incluido
EQUIPOS NO REGISTRADOS ERC				
Inscripción	CLASE RC2 / RC3	CLASE RGT	CLASE RC4 / RC5	
Con publicidad	3.000 €	2.700 €	1.500 €	
Sin publicidad	5.000 €	4.600 €	3.000 €	
Qualifying Stage (Rally2)				
Shakedown (resto)	Incluido	Incluido	Incluido	
WIFI	150 €	150 €	150 €	
Electricidad	300 €	300 €	300 €	
Agua	150 €	150 €	150 €	

Los equipos que realicen la Qualifying no podrán realizar el Shakedown.

El sistema de seguimiento GPS se incluye en el precio de inscripción.

Otros Derechos	Precio
Placa de Servicios Adicional	250€
Placa Auxiliar Adicional	250€



PAQUETES PARA EQUIPOS INSCRITOS Y PILOTOS

Tarifas:	Legal	Privados	Reducido
	Equipos oficiales / Inscripción Legal	Otros	ERC Juniors/Rally5
Prioridad ERC	ERC / ERC Open / ERC3 / ERC4	ERC / ERC Open / ERC3 / ERC4	ERC 4 Junior
Acreditaciones por vehículo			
Acreditaciones VIP (o invitados)	1	0	0
Acreditaciones Servicio (*)	2	1	1
Acreditaciones Auxiliares (**)	1	1	0
Servicios: (a)			
Acceso al área de Servicio ERC	Sí	Sí	Sí
Área en el Parque de Trabajo (a)			
Equipos registrados ERC	150 m ² / por coche +50 m ² / por coche adicional Wifi + agua + electricidad (gratis)	100 m ² / por coche +50 m ² / por coche adicional Wifi + agua + electricidad (gratis)	90 m ² / por coche +50 m ² / por coche adicional Wifi + agua + electricidad (gratis)
Equipos no registrados ERC	120 m ² / por coche (gratis), +50 m ² / por coche adicional	80 m ² / por coche (gratis), +50 m ² / por coche adicional	70 m ² / por coche (gratis), +50 m ² / por coche adicional
Espacio disponible en el Parque de Trabajo	Se puede solicitar espacio adicional por un precio de 20,00 € incluido /+IVA por 1 m ² para todos los equipos		
Material impreso y acreditaciones por equipo			
Road book (juegos)	2 (40,00 € cada juego adicional)	1 (40,00 € cada juego adicional)	1 (40,00 € cada juego adicional)
Programas	2	1	1
Números de competición	Todos	Todos	Todos
Adhesivos publicitarios obligatorios y opcionales	Todos	Todos	Todos
Acreditaciones permanente ERC por coche			
Piloto - copiloto	2	2	2
Equipo	8 (15,00 € cada adicional)	6 (15,00 € cada adicional)	6 (15,00 € cada adicional)
Service Roadbook disponible en la web			
Resultados disponibles en la web			
Reglamento Particular disponible en la web			

(a)= Sujeto al espacio disponible y al acuerdo entre el organizador y el promotor ERC

(b)= Sujeto al espacio disponible y al acuerdo entre el organizador y el promotor ERC

(**) Adhesivos de Aparcamiento auxiliares fuera del Parque de Asistencia

(*) Solo tendrán acceso al Parque de Asistencia los vehículos identificados con la pegatina "Servicio".



4.5 Pago de los derechos de inscripción

Los derechos de inscripción se realizarán por medio de transferencia bancaria o depósito en la cuenta bancaria del organizador que se detalla:

BANCO: **CAIXABANK**
Nº DE CUENTA: **2100 6615 98 0200065289**
CODIGO IBAN: **ES21 2100 6615 9802 0006 5289**
CODIGO SWIFT: **CAIXESBBXXX**

Si los pagos se efectúan mediante transferencia bancaria, es necesario informar y enviar por mail una copia del recibo a la Secretaría del Rally (secretaria@rallyislascanarias.com), para asegurar que el pago ha sido debidamente efectuado antes del cierre de las inscripciones.

Los pagos por cheque no serán aceptados.

El concursante que desee recibir una factura por el importe de la inscripción, deberá enviar un correo electrónico a secretaria@rallyislascanarias.com con los datos de facturación. Sólo bajo estas condiciones recibirá la correspondiente factura.

4.6 Reembolsos

Los derechos de inscripción serán totalmente reembolsados:

- A los solicitantes cuya inscripción haya sido rechazada – 100%
- En caso de que el Rally no se celebrara por causa de fuerza mayor – 75 %
- El Organizador podrá reembolsar parcialmente el importe de la inscripción a aquellos inscritos que, por causas de “fuerza mayor” (debidamente acreditadas por su ADN), no hayan podido tomar la salida en el rally y se hayan excusado antes del inicio de la Verificación Administrativa. Los equipos que no lo acrediten, le será comunicado a su ADN y no se reembolsará la cuota de inscripción..

5 - SEGURO

Descripción de la Cobertura del Seguro:

De acuerdo a la normativa vigente en España, la póliza contratada por la Organización cubre las garantías exigidas por la Real Federación Española de Automovilismo (ADN):

- La Responsabilidad Civil Obligatoria, de acuerdo con lo estipulado por las disposiciones vigentes en España
- Por daños personales hasta un límite de 70 millones de euros por accidente
- Por daños en la propiedad hasta un límite de 15 millones de euros por accidente



El seguro entrará en vigor desde el jueves 12 de Mayo de 2022 a partir del comienzo de la Free Practice de la QS y cesará al final del Rally, o en el momento de abandono o descalificación de carrera. Los vehículos que participen en el Shakedown también estarán cubiertos por esta póliza.

En caso de accidente el Concursante o su representante deberán comunicarlo por escrito al Director de Carrera, con la mayor rapidez y en un plazo máximo de 24 horas. En dicha declaración se harán constar las circunstancias del accidente, así como, los nombres y direcciones de cualquier testigo.

Se recuerda a los Concursantes que únicamente los daños ocasionados por los organizadores y los Conductores titulares quedan amparados por la póliza de seguro contratada por la Organización. Quedan excluidos los daños materiales o corporales que puedan sufrir los propios conductores o vehículos participantes.

Independientemente de dicho seguro de Responsabilidad Civil, los Concursantes y Conductores quedan en libertad de contratar por su cuenta y a su conveniencia los seguros individuales que estimen oportunos.

En caso de accidente, los Concursantes y los conductores excluyen de toda responsabilidad a la Entidad y a los organizadores de la prueba y renuncian a formular reclamación alguna contra los mismos.

Los vehículos de asistencia, incluso ostentando placas específicas facilitadas por el organizador, no serán considerados bajo ningún concepto como vehículos participantes en el rally. En consecuencia no están cubiertos por la póliza de seguro contratada por la Organización y quedan bajo la única responsabilidad de sus propietarios.

6 – PUBLICIDAD E IDENTIFICACIÓN

El organizador proporcionará números de competición y placas del Rally a todos los participantes inscritos. Estos números deberán permanecer pegados al vehículo durante todo el Rally.

Los vehículos deberán presentarse a las Verificaciones Técnicas con los números de competición, placas del Rally y la publicidad obligatoria y opcional pegadas en su correspondiente lugar, según el Anexo 4.

Desde el pasado 13 de enero de 2007 queda prohibida toda publicidad o patrocinio, de los productos del tabaco, que incorporen los equipos participantes en competiciones y eventos deportivos del motor, ya sea en el vestuario, complementos, instrumentos, equipamientos, prototipos y/o vehículos.

7– NEUMÁTICOS

7.1 Neumáticos a usar durante el rally.

La modificación intencional del diseño del neumático están estrictamente prohibida.





En todo momento durante la prueba en España, la profundidad de la banda de rodadura de los neumáticos instalados en el coche no debe ser inferior a 1,6 mm. Todos los neumáticos utilizados durante el rally deben cumplir con el Art. RRSR. 13 y con el Apéndice V.

Cantidad de neumáticos para competidores:

- Para todos los pilotos inscritos en las clases RC2, RC3 y RGT, se puede utilizar un máximo de 16 neumáticos durante cada rally (sin Free Practice y shakedown).
- Para todos los pilotos inscritos en las clases RC4 y RC5, se puede usar un máximo de 12 neumáticos durante cada rally (sin Free Practice y shakedown).

Los neumáticos autorizados para ERC 4 Junior Junior se indican a continuación:

- Tarmac (17 pulgadas):

Surface	Dimension	Name	Usage	Availability per event
TARMAC	205/45-17	PZero RA5	Hard	12
		PZero RA7+	Soft	6
		Cinturato RW1	Rain	6

- Tarmac (16 pulgadas):

Surface	Dimension	Name	Usage	Availability per event
TARMAC	195/50-16	PZero RA5	Hard	12
		PZero RA7+	Soft	6
		Cinturato RWB	Rain	6

Los participantes autorizados a participar en la Clasificatoria, utilizarán los neumáticos necesarios de la cantidad total asignada siguiendo las indicaciones de este artículo. Los neumáticos de repuesto no serán marcados.



Para los participantes del Shakedown, los neumáticos no serán marcados.

8- CARBURANTE

8.1 Procedimiento

El carburante debe cumplir las indicaciones del CDI FIA 2022 Anexo J.

Las tripulaciones y todo el personal de repostaje deberán cumplir con los artículos 61.2.3 del RRSR – “Todo el personal que intervenga en las operaciones de repostaje para acceder a la ZR deberá llevar indumentaria que proporcione una protección adecuada contra el fuego e incluya al menos: pantalón largo, camiseta de manga larga , calzado cerrado, guantes y pasamontañas” - y 61.2.7 – “Se requiere que la tripulación permanezca fuera del coche durante el repostaje”.

Durante el Rally la zona de refuelling (RZ), repostaje y gasolineras se muestran en el Road Book y en el Libro de Asistencia.

Los ERC 3 Junior repostarán en la Estación de Servicio que se detalla a continuación:
DISA Tamaraceite GPS: N 28º 5.791´ W 15º 28.090´

El repostaje solo puede realizarse, en dicha estación de Servicio, rellenando canisters. Deben repostar en el área designada para ello (zona de refuelling a la salida del Área de Servicio).

El número máximo de mecánicos autorizados para ayudar en el repostaje en la zona de refuelling será de dos (2)

Dichos mecánicos deberán ir debidamente identificados con una acreditación que será entregada por la Organización. Asimismo deberán llevar obligatoriamente sotocasco y guantes ignífugos (aconsejable ropa ignífuga completa) así como ir cubierto totalmente (no están autorizadas las bermudas, camisetas, etc..)

9 – RECONOCIMIENTOS

9.1 Procedimiento para realizar los reconocimientos

Los reconocimientos deberán realizarse con un vehículo que cumpla con el Art. 35 del Reglamento Deportivo FIA de Rallies Regionales 2022.

El Organizador entregará a los participantes un adhesivo y un carnet de control, que se entregará junto con la documentación de reconocimientos el martes 10 de Mayo, de 17:00 a 20:00 h.

Durante el periodo de reconocimientos el adhesivo de reconocimientos deberá colocarse en el **parabrisas del vehículo, parte superior lado derecho.**



La presencia de un piloto y/o copiloto en un tramo cronometrado, de cualquier manera, será considerada como reconocimiento.

Está permitido filmar los tramos cronometrados durante los reconocimientos.

Horario:

Los reconocimientos para todos los pilotos tendrán lugar:

Miércoles 11 de Mayo, 07:30 a 20:30 h.

Miércoles 11 de Mayo, 20:30 a 22:00 h. (TE1)

Jueves 12 de Mayo, de 07:30 a 14:00 h.

El programa horario indicado en el Anexo 2 debe ser respetado en su totalidad.

Los reconocimientos estarán limitados a un máximo de dos (2) pasadas por tramo cronometrado distinto, a velocidad reducida (see art. 9.2 of Sup. Reg.) y respetando el Código de Circulación de España en su integridad. Bajo ningún concepto, los equipos pueden circular en los tramos cronometrados en dirección contraria al sentido del Rally. Se informarán las infracciones.

9.2 Restricciones nacionales/Límite de velocidad en los TC

La velocidad máxima permitida para los reconocimientos de los tramos cronometrados será de 80km/h, excepto cuando existan señales de limitación de velocidad y en las poblaciones.

La velocidad máxima permitida para los reconocimientos del tramo espectáculo será de 40 km/h.

Se pone **especial énfasis en que se trata de reconocimientos no de entrenamientos**. Deberá cumplirse íntegramente el Código de Circulación, respetar la seguridad y los derechos de los demás usuarios de la carretera.

Los vehículos de reconocimientos deben estar cubiertos por el seguro exigido por la legislación vigente. Ninguna responsabilidad podrá ser exigida a los Organizadores.

El exceso de velocidad durante los reconocimientos se sancionará con una multa aplicada por el Director de Carrera de la siguiente forma:

Kilometro por hora sobre el límite de velocidad

- Todos los pilotos 25€



Otras infracciones de tráfico durante los reconocimientos se sancionarán con una multa aplicada por el Director de Carrera de acuerdo con el art. 34.2 del Reglamento Deportivo FIA de Rallies Regionales 2022.

El importe de esta multa será inalterable por cualquier otra multa impuesta por la policía.

La multa se duplicará en caso de una segunda infracción cometida durante el reconocimiento en el mismo rally.

9.3 Instalación del Control de Velocidad / GPS

Todos los participantes deberán instalar obligatoriamente un sistema de control de velocidad – GPS – en sus vehículos de reconocimientos. La información correspondiente a los lugares y horas de instalación de estos aparatos están detalladas en el programa horario.

9.3.1 Manipulación de los GPS

Cualquier intento de alterar, manipular o interferir los GPS instalados en los vehículos de reconocimientos, o que debido a interferencias no se permita el buen funcionamiento de los mismos, será penalizado por los Comisarios Deportivos, pudiendo llegar a la descalificación de la prueba.

10 – VERIFICACIONES ADMINISTRATIVAS

Las verificaciones administrativas tendrán lugar en la secretaría del Rally en el Gran Canaria Arena.

Las verificaciones administrativas se podrán realizar de forma remota a partir de la fecha de cierre de inscripciones. Todos los participantes recibirán un correo electrónico en el que se indique si falta o no documentación, ¡preste atención a los correos electrónicos entrantes!

10.1 Documentación a presentar

- Licencia del Concursante
- Licencias del Piloto y Copiloto
- Carnet de conducir en vigor de Piloto y Copiloto
- Pasaporte o DNI del piloto y copiloto
- Autorización de la ADN para todos los concursantes extranjeros
- Comprobación de los datos de la solicitud de Inscripción
- Póliza de seguro del vehículo
- Documentación del vehículo

Si falta algún documento o no es correcto, la secretaría solicitará su reemplazo. Si no hay forma de enviarlo por correo electrónico, el participante debe presentar



el documento correcto durante las verificaciones administrativas. Las tripulaciones deben presentar sus permisos de conducir durante la emisión del Roadbook.

10.2 Horario de Verificaciones Administrativas

Martes 10 de Mayo Opcionales de 17:00 a 20:00 h
Miércoles 11 de Mayo Resto de participantes de 13:00 a 22:00 h

(Se publicará un Horario detallado con el tiempo de cada Competidor en un boletín en el tablón de anuncios)

Durante las Verificaciones Administrativas se entregarán los números de competición.

11 – VERIFICACIONES TÉCNICAS, PRECINTAJE Y MARCAJE

11.1 Verificaciones Técnicas lugar, fecha y horarios

Los vehículos deben presentarse a las Verificaciones Técnicas con las placas del rally, los números de competición y la publicidad opcional pegada en el vehículo en el Parking del Estadio de Gran Canaria.

Horario (Según programa que será publicado)

Día: Miércoles, 11 de Mayo

PRECINTAJE, MARCAJE Y VERIFICACIONES TÉCNICAS
13:00 to 22:00 h
Parking del Estadio de Gran Canaria

11.2 Guardabarros

Son opcionales, según Anexo J Artículo 252.7.7.

11.3 Lunas / Redes

Se pueden tinter las ventanillas traseras, según Anexo J Artículo 253.11.

Según el Anexo J Art. 253.11, se autoriza el uso de películas plateadas o tintadas, en las lunetas laterales traseras, en la luneta trasera y en el techo corredizo. Las láminas plateadas o tintadas instaladas en las lunetas laterales traseras deberán tener una abertura equivalente a la superficie de un círculo de 70 mm de diámetro"

11.4 Equipo de Seguridad Pilotos



Cada participante está obligado a utilizar vestimenta completa, lo que incluye cascos y sistema FHR, y a rellenar los documentos del equipo de seguridad, que serán revisados según el Anexo L capítulo III y del reglamento técnico. Ver Anexo 5.

11.5 Nivel de Ruido

El máximo nivel de ruido permitido es de 103 dBA. A los vehículos que no cumplan con este reglamento no se les autorizará la salida. El ruido será medido con un sonómetro regulado a “A” y “SLOW”, en un ángulo de 45 grados a 50 cm del tubo de escape, con el motor a 3500 rpm.

11.6 Requisitos Especiales Nacionales

Los vehículos participantes deben estar equipados con:

Dos triángulos reflectantes

Dos chalecos reflectantes (uno por persona)

11.7 Instalación del sistema GPS

Los sistemas de seguimiento GPS serán instalados, por la empresa proveedora, según el orden en el que los vehículos se presenten a las Verificaciones Técnicas.

Cualquier intento de alterar, manipular o interferir los GPS instalados en los vehículos de competición, o que debido a interferencias no se permita el buen funcionamiento de los mismos, será penalizado por los Comisarios Deportivos, pudiendo llegar a la descalificación de la prueba.

11.8 Precintado y marcado.

Después de las verificaciones técnicas previas al rally, cualquier cambio de componente precintado debe ser notificado por el competidor al siguiente correo electrónico: erc-technical@fia.com. Esta notificación debe recibirse antes del cambio de pieza.

- Para cada vehículo de Rally2 el Competidor deberá presentar antes de las verificaciones técnicas la nominación de la lista comodín cumplimentada y firmada al siguiente correo electrónico: erc-technical@fia.com.

12 - OTROS PROCEDIMIENTOS

12.1 Sistema de Salida en Tramos Cronometrados

La salida de los tramos cronometrados será dada mediante un sistema electrónico de cuenta atrás. La cuenta atrás se descontará segundo a segundo y será claramente visible por el equipo desde su posición de salida.

Una fotocélula situada a 50cm de la línea de salida detectará las falsas salidas.

En el caso de que el sistema de salida electrónico no funcionase, la salida del tramo se haría según lo estipulado en el Art. 48.3 del Reglamento FIA de Rallies Regionales 2022.



12.2 Procedimiento de llegada / Final de rally

El rally finaliza en el CH13C (control horario antes de podio). A partir de este punto, todos los vehículos estarán sujetos a las normas del parque cerrado y deberán seguir las instrucciones de los comisarios.

12.3 Controles horarios permitidos entrar con adelanto

Se autoriza a los equipos entrar con adelanto:

- CH entrada Parque Cerrado después de la QS “San Mateo”
- CH-1A (Final de Etapa 1 – Sección 1)
- CH-7C (Final Etapa 1)

12.4 Súper Especial

La Súper Especial será el tramo cronometrado TE 1.

12.4.1.- Reconocimientos.

El miércoles 11 de mayo, de 20:30 a 22:00 hrs, se realizarán los reconocimientos para todos los pilotos.

12.4.2.- Intervalo de salida.

El intervalo de salida será de minuto en minuto.

12.4.3.- Orden de salida.

El orden de salida será:

- Los primeros 15 equipos en orden inverso, según la Lista de Inscritos.
- El resto de equipos, según el orden de la Lista de Inscritos.

12.4.4.- Rotondas

Las rotondas se deben tomar tal y como se indica en el Road Book. Los Comisarios Deportivos penalizarán a los equipos que no sigan esta ruta indicada.

12.5 Otros procedimientos / Actividades promocionales del organizador

12.5.1 Actividades promocionales del organizador

Thursday, 12 nd May		
17:15	Selección de puestos de salida (15 primeros)	Zona Podio
17:35	Rueda de Prensa previa	
17:35 – 18:45	Sesión de Autógrafos	



18:45 – 19:00	Foto Oficial de todos los equipos	
20:30 (desde las 20:00)	Tramo espectáculo	TE 1
Saturday, 14th May		
Desde las 18:40	Ceremonia de Podio – Entrega de trofeos	Zona Podio
19:00	Rueda de prensa final	

12.5.2 Bandera roja electrónica

Los sistemas de GPS de seguimiento instalados durante el rallye dispondrán de la función de bandera roja electrónica, según indica el artículo 53.5 del Reglamento Deportivo de Rallyes Regionales.

Las instrucciones de funcionamiento del GPS serán publicadas en el Rally Guide y en el Anexo 7.

12.5.3 Zona de marcaje de neumáticos

La zona de marcaje de neumático estará situada a la salida del Parque de Asistencia entre los CHQS, CH0, CH4C, CH7E, CH10C y la zona de refuelling.

12.6 Hora Oficial durante el Rally

La hora oficial del rally será la hora GPS (GMT+1).

12.7 DESCARGO DE RESPONSABILIDAD (Anexo 6)

FREE PRACTICE / SHAKEDOWN

Cualquier persona que esté a bordo de un vehículo de competición durante la celebración de la FREE PRACTICE o SHAKEDOWN y que no esté inscrito para el rally, debe haber firmado el descargo de responsabilidad - Anexo 6 de este Reglamento - acompañando fotocopia del DNI, en el que se exime de cualquier responsabilidad tanto a los Organizadores, como al conductor y / o competidor, de cualquier consecuencia que pueda resultar de un accidente.

12.8 Plan de Contingencia COVID

Considerando la situación actual con respecto a COVID-19, el evento se realizará respetando el plan de contingencia específico para este evento, así como la normativa del Gobierno de Canarias.

La información detallada se publicará en www.rallyislascanarias.com



13 – IDENTIFICACIÓN DE LOS OFICIALES

Comisarios de Seguridad	Peto amarillo
Refuerzo Comisario Seguridad	Peto Naranja
Comisarios 'Puntos Radios'	Peto amarillo con un rayo
Cronometradores	Peto celeste
Comisarios Técnicos	Peto azul
Oficiales de Servicios Médicos	Peto blanco
Relaciones con los Concursantes	Peto verde

14 – TROFEOS

La Ceremonia de entrega de premios se celebrará en el Estadio de Gran Canaria, el Sábado, 14 de Mayo a las 18:40 horas.

Lista de Trofeos:

ERC

Piloto y Copiloto: 1º, 2º, 3º Trofeo

ERC3

Piloto y Copiloto: 1º, 2º, 3º Trofeo

ERC4

Piloto y Copiloto: 1º, 2º, 3º Trofeo

ERC4 Junior

Piloto: 1º, 2º, 3º Trofeo

ERC OPEN

Piloto y Copiloto: 1º, 2º, 3º Trofeo

FIA RGT Cup

Piloto y Copiloto 1º, 2º, 3º Trofeo

Clio Trophy by Toksport WRT

Piloto y Copiloto: 1º, 2º, 3º Trofeo

15 – VERIFICACIONES FINALES, RECLAMACIONES Y APELACIONES

15.1 Verificaciones Finales





Las verificaciones finales serán el Sábado, 14 de Mayo después de la Ceremonia de Podio:

Marmotor Canarias
Avda. Escaleritas, 178. Las Palmas

Los vehículos sujetos a las verificaciones finales (por decisión de los Comisarios Deportivos) deben tener presente en la verificación final un representante por vehículo inscrito, así como mecánicos (en caso de desmontaje).

15.2 Derechos de Reclamación

El importe de los derechos de reclamación fijados por la FIA: **1.000€**

El importe de los derechos de reclamación debe abonarse en efectivo o mediante transferencia bancaria.

Si el depósito se realiza mediante transferencia bancaria, debe ir acompañado de un comprobante de pago. De no ser así, o si los Comisarios consideran que el comprobante de pago no es satisfactorio, no será admisible.

Los datos de la cuenta bancaria son:

Crédit du Nord

50, rue d'Anjou

F-75008 PARIS

Banking code : 30076

Counter code : 02020

Account number : 25368000200 key RIB 34

IBAN code : FR 76 3007 6020 2025 3680 0020 034

Swift code : NORDFRPP

Debe indicarse claramente el motivo de la transferencia.

Deben presentarse y entregarse por escrito al Director de Carrera, que no se devolverán si la reclamación se considerara injustificada.

Si la reclamación exigiera el desmontaje y montaje de diferentes partes del vehículo, el reclamante deberá efectuar un depósito adicional establecido de acuerdo con los trabajos a realizar y a criterio de los Comisarios Deportivos.

Si la reclamación abarcase varios elementos mecánicos, el importe se calcula sumando todas las horas especificadas para cada elemento. Los gastos ocasionados por el transporte y trabajos del vehículo correrán a cargo del reclamante si la reclamación es injustificada y a cargo del reclamado cuando sea justificada.

15.3 Derechos de Apelación

Importe derechos de apelación internacional (FIA):

3.000 €





El importe de derecho de apelación se publica en el sitio web de la FIA:
<https://www.fia.com/international-court-appeal>

Todas las reclamaciones y/o apelaciones deben presentarse de acuerdo con los Artículos 13 y 15 del Código Deportivo Internacional y, cuando corresponda, con los Reglamentos Disciplinarios de la FIA.



ANEXO 1 - ITINERARIO

TRAMO DE CALIFICACIÓN (Jueves 12 de Mayo de 2022) / QUALIFYING STAGE (Thursday 12 th May 2022)							
CH/TC	Localización	Kms.	Kms.	Kms.	Tiempo	Hora	Km/h
TC/SS	Location	T.C.	Enlace	Totales	Time	Time	
		S.S.	Liason	Total	(min)	1°	
RZ 1	Refuel for Qualifying Stage – Estadio Gran Canaria				10:00 - 21:30		39,2
FP	Entrenamientos libres – Free Practice					12:15	
<i>Fin Entrenamientos libres: 14:15h / Free practice closes at: 14:15 h</i>							
TCQS	Cueva Grande					15:00	
QS	QUALIFYING STAGE "SAN MATEO"	3,89				15:03	
TCPF	Entrada Parque Cerrado (Permitido entrada por adelanto) Parc Ferme IN (Early check-in permitted) ESTADIO GRAN CANARIA		41,86	45,75	70'	16:13	
<i>Selección de puestos / Start order selection (Estadio Gran Canaria)</i>						17:30	

ETAPA 1 - SECCIÓN 1 (Jueves 12 de Mayo 2022) / LEG 1 - SECTION 1 (Thursday 12 th May 2022)							
CH/TC	Localización	Kms.	Kms.	Kms.	Tiempo	Hora	Km/h
TC/SS	Location	T.C.	Enlace	Totales	Time	Time	
		S.S.	Liason	Total	(min)	1°	
0	Salida Asistencia - Service out					20:30	14,7
1			0,49	0,49	2'	20:32	
TE/SSS 1	LAS PALMAS DE GRAN CANARIA - DISA	1,50				20:35	
1A	Entrada Parque Cerrado - Park Ferme IN Entrada Zona Técnica - Technical Zone IN (Early check-in permitted)		1,47	2,97	10'	20:45	17,8

Orto/Sunrise: 7:14 h - Ocaso/Sunset: 20:41 h

(GMT+1)



ETAPA 1 - SECCIÓN 2 & 3 (Viernes 13 de Mayo 2022) / LEG 1 - SECTION 2 & 3 (Friday 13rd May 2022)								Km/h
CH/TC	Localización	Kms.	Kms.	Kms.	Tiempo	Hora	SECTION / SECTION 2	
TC/SS	Location	T.C.	Enlace	Totales	Time	Time		
		S.S.	Liasion	Total	(min)	1°		
1B	Salida Etapa 2 – Start Leg 2 ESTADIO GRAN CANARIA					9:15	SECTION / SECTION 2	
	Entrada Asistencia – Service IN							
	Asistencia - Service 'A' ESTADIO GRAN CANARIA				15'			
1C	Salida Asistencia – Service OUT					9:30		
RZ 2	Refuel - Estadio Gran Canaria	(47,51)	(129,63)	177,14				
	Km al próximo refuel - Km to next Refuel							
2			27,35	27,35	49'	10:19	33,5	
TC/SS 2	VALSEQUILLO 1	11,91				10:22		
3			45,02	56,93	75'	11:37	45,5	
TC/SS 3	SANTA LUCÍA 1	14,82				11:40		
4			14,71	29,53	42'	12:22	42,2	
TC/SS 4	TEJEDA 1	20,78				12:25		
4A	Entrada Reagrupamiento - Regrouping IN		42,55	63,33	90'	13:55	SECTION / SECTION 3	
	Entrada Zona Técnica - Technical Zone IN							
4B	Salida Reagrupamiento - Regrouping OUT				20'	14:15		
	Entrada Asistencia - Service IN							
	Asistencia - Service 'B' ESTADIO GRAN CANARIA	(47,51)	(129,63)	177,14	30'			
4C	Salida Asistencia - Service out					14:45		
RZ 3	Refuel - Estadio Gran Canaria	(47,51)	(129,63)	177,14				
	Km al próximo refuel - Km to next Refuel							
5			27,35	27,35	49'	15:34	33,5	
TC/SS 5	VALSEQUILLO 2	11,91				15:37		
6			45,02	56,93	75'	16:52	45,5	
TC/SS 6	SANTA LUCÍA 2	14,82				16:55		
7			14,71	29,53	42'	17:37	42,2	
TC/SS 7	TEJEDA 2	20,78				17:40		
7A	Entrada Parque Cerrado - Park Ferme IN		42,55	63,33	90'	19:10	SECTION / SECTION 3	
	Entrada Zona Técnica - Technical Zone IN							
7B	Salida Parque Cerrado – Park Ferme OUT				10'	19:20		
	Entrada FLEXISERVICE - FLEXISERVICE IN							
	FLEXISERVICE 'C' ESTADIO GRAN CANARIA	(47,51)	(129,63)	177,14	45'			
7C	Salida FLEXISERVICE - FLEXISERVICE OUT							
	Entrada Parque Cerrado - Park Ferme IN				(Permitido entrada por adelanto - Early check IN permitted)			
<i>Para todos los vehículos clasificados (excepto los re-starts) el CH TC se cierra a las</i>							23:00	
<i>For all classified cars (except re-started crews) TC TC closes at</i>								

Leg	Nº of Stages	Stage	Liasion	Total	%
1	7	(96,52)	(260,73)	357,25	27,0%
Etapa	Nº de Tramos	Dist.	Dist.	Dist.	Total
		Tramo	Enlace	Total	
Orto/Sunrise: 7:14 h - Ocaso/Sunset: 20:42 h					(GMT+1)





ETAPA 2 - SECCIÓN 4,5,6 & 7 (Sábado 14 de Mayo 2022) / LEG 2 - SECTION 4,5,6 & 7 (Saturday 14 th Mayo 2022)							
CH/TC	Localización	Kms.	Kms.	Kms.	Tiempo	Hora	Km/h
TC/SS	Location	T.C.	Enlace	Totales	Time	Time	
		S.S.	Liason	Total	(min)	1 ^o	
7D	Salida Etapa 2 – Start Leg 2 ESTADIO GRAN CANARIA					9:05	SECCION / SECTION 4
	Entrada Asistencia – Service IN						
	Asistencia - Service 'E' ESTADIO GRAN CANARIA				15'		
7E	Salida Asistencia – Service OUT					9:20	
RZ 4	Refuel - Estadio Gran Canaria	(48,76)	(92,96)	141,72			SECCION / SECTION 5
	Km al próximo refuel - Km to next Refuel						
8			24,75	24,75	37'	9:57	
TC/SS 8	MOYA-VALLESECO 1	27,42				10:00	40,1
9			24,73	52,15	75'	11:15	41,7
TC/SS 9	ARUCAS 1	9,30				11:18	
9A	Entrada Reagrupamiento - Regrouping IN		12,34	21,64	29'	11:47	44,8
	Entrada Zona Técnica - Technical Zone IN						
9B	Salida Reagrupamiento - Regrouping OUT				8'	11:55	SECCION / SECTION 6
10			7,69	7,69	10'	12:05	
TC/SS 10	SAN MATEO 1	12,04				12:08	
10A	Entrada Reagrupamiento – Regrouping IN		23,45	35,49	50'	12:58	42,6
	Entrada Zona Técnica – Technical Zone IN						
10B	Salida Reagrupamiento – Regrouping OUT				20'	13:18	SECCION / SECTION 7
	Entrada Asistencia – Service IN						
	Asistencia - Service 'F' ESTADIO GRAN CANARIA	(48,76)	(92,96)	141,72	30'		
10C	Salida Asistencia - Service OUT					13:48	
RZ 5	Refuel - Estadio Gran Canaria	-	-	-			SECCION / SECTION 8
	Km al próximo refuel – Km to next Refuel						
11			24,75	24,75	37'	14:25	
TC/SS 11	MOYA-VALLESECO 2	27,42				14:28	40,1
12			24,73	52,15	75'	15:43	41,7
TC/SS 12	ARUCAS 2	9,30				15:46	
12A	Entrada Reagrupamiento - Regrouping IN		12,34	21,64	29'	16:15	44,8
	Entrada Zona Técnica - Technical Zone IN						
12B	Salida Reagrupamiento - Regrouping OUT				40'	16:55	SECCION / SECTION 9
13			7,69	7,69	10'	17:05	
TC/SS 13	SAN MATEO 2 (Power Stage)	12,04				17:08	
13A	Entrada Zona Técnica – Technical Zone IN		23,45	35,49	50'	17:58	42,6
13B	Entrada Asistencia – Service IN				10'	18:08	
	Asistencia – Service 'G' ESTADIO GRAN CANARIA	(48,76)	(92,96)	141,72	10'		
13C	Salida Asistencia – Service OUT					18:18	
	Entrada Parque Cerrado – Parc Ferme IN						

Leg	Nº of Stages	Stage	Liason	Total	%
2	6	(97,52)	185,92	(283,44)	34,4%
Etapas	Nº de Tramos	Dist.	Dist.	Dist. Total	
Orto/Sunrise: 7:13 h - Ocaso/Sunset: 20:42 h (GMT+1)					

TOTALES	2	13	194,04	446,65	640,69	30,3%
----------------	----------	-----------	---------------	---------------	---------------	--------------





ANEXO 2 - PROGRAMA DE RECONOCIMIENTOS

Miércoles 11 de Mayo	TC 2/5 TC 3/6 TC 4/7 TC 8/11 TC 9/12 TC 10/13 QS / Shakedown	07:30 – 20:30	Para todos los equipos (opcional)
	TE1	20:30 – 22:00	Para todos los equipos
Jueves 12 de Mayo	TC 2/5 TC 3/6 TC 4/7 TC 8/11 TC 9/12 TC 10/13 QS / Shakedown	07:30 – 11:00 07:30 – 14:00	Para todos los equipos ERC (opcional) Para el resto de equipos (opcional)
	11:00 - 15:00 Entrega del GPS de Reconocimientos y del carnet de ruta (Estadio GC)		



ANEXO 3 - RELACIONES CON LOS CONCURSANTES

Los Oficiales de las Relaciones con los Concursantes estarán identificados con un peto de color verde



Mr. Enric MATTES
☎ +34 616 905 051



Mr. Ricardo Sánchez
☎ +34 656 868 074

Martes 10 de Mayo	17:00 - 20:00	Verific. Adminis. Opcionales	Estadio de Gran Canaria
Miércoles 11 de Mayo	13:00 - 22:00	Verificaciones Administra.	Estadio de Gran Canaria
		Verificaciones Técnicas	
Jueves 11 de Mayo	12:15 - 14:15	Entrenamientos Libres QS	Cueva Grande San Mateo
	15:00 - 16:00	Qualifying Stage	
	16:15 - 18:15	Shakedown	
	16:30	Publicación Provisional QS	Tablón Oficial de Avisos
	17:15	Selección de puestos de salida	Zona Podio
	17:35	Rueda de Prensa previa	
17:35 - 18:45	Sesión de Fotos		



	19:00	Publicación Orden de Salida Etapa 1 – Sección 1 y Sección 2	Tablón Oficial de Avisos
	20:30	Salida Etapa 1 – Sección 1 (TE1)	CH-0
Viernes 13 de Mayo	9:30	Salida Etapa 1 – Sección 2	CH -1A
	13:55	Reagrupamiento/Parque de Trabajo	CH -4A / CH -4B
	14:45	Reagrupamiento/Parque de Trabajo	CH -4C
	19:20	Flexiservice	CH -7B
	19:30	Publicación Orden de Salida Etapa 2	Tablón Oficial de Avisos
Sábado 14 de Mayo	9:05	Salida Etapa 2	CH -7D
	12:58	Reagrupamiento/Parque de Trabajo	CH -10A / CH -10B
	13:48	Reagrupamiento/Parque de Trabajo	CH -10C
	16::15	Entrada Reagrupamiento (Power Stage)	CH -12A
	18:18	Fin de rally	CH – 13C
	18:40	Ceremonia de Podio – Entrega de Trofeos	Zona Podio
	After finish	Verificaciones Técnicas Finales	Marmotor Canarias
	20:45	Publicación Clasificación Provisional	Tablón Oficial de Avisos
21:15	Publicación Clasificación Final		



ANEXO 4 – NÚMEROS DE COMPETICIÓN Y PUBLICIDAD

DESCRIPCION	CM	PUBLICIDAD
A - Placa del Rally delantera	43 x 21,5	46 Rally Islas Canarias
B - Número de competición en el Techo, Publicidad Obligatoria	50 x 52 2 x 7	Islas Canarias Gran Canaria
C - Publicidad Obligatoria	30 x 10	Gran Canaria
D - Nº de Competición cristal trasero	15 x 15	
E - Nº de Competición, Publicad Obligatoria	(67 x 17) x2	46 Rally Islas Canarias
F - Publicidad Optativa	(40 x 20) x2	FRED. OLSEN EXPRESS & BALEARIA DISA LOPESAN RECALVI
G - Nº Competición cristales laterales	(20 x 25) x 2	
H - Cristal lateral trasero	Nombres Piloto y Copiloto	Art. 19
		Reglamento FIA Cto. Regional de Rallies 2022

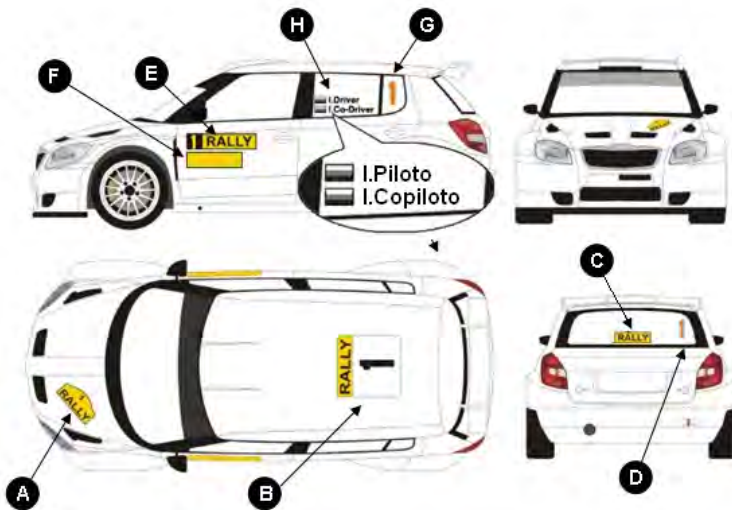



Los siguientes espacios están reservados exclusivamente para WRC Promotor y los concursantes no pueden poner publicidad en ellos:

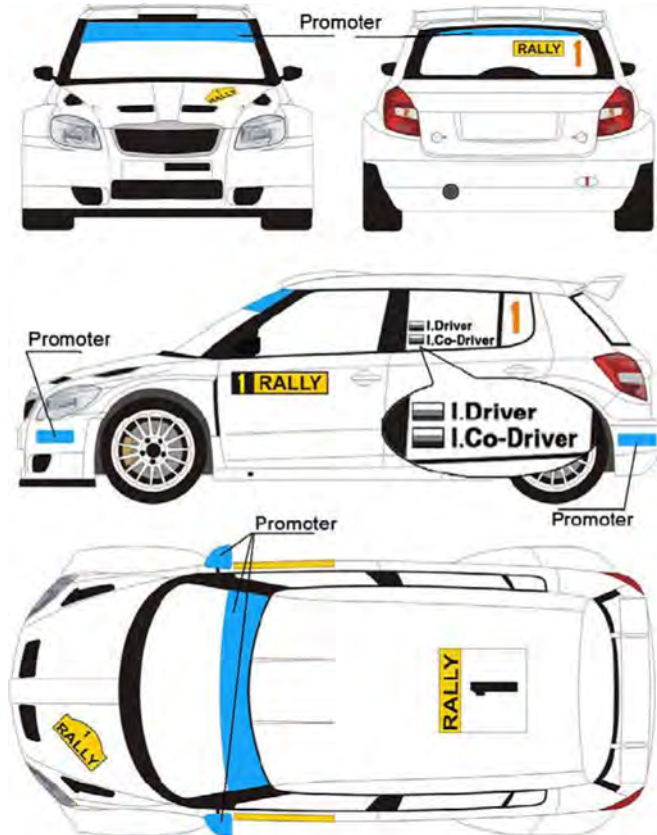

- Una franja en el parabrisas delantero
- Una franja en el parabrisas trasero
- Adhesivos en la carcasa de los espejos retrovisores laterales
- Adhesivos en los parachoques delanteros y traseros



ANEXO 5 – EXTRACTOS DEL ANEXO L – CDI FIA

Se recuerda a todos los competidores el Apéndice L del Código Deportivo Internacional de la FIA, en particular su Capítulo III – Equipamiento de pilotos

Cascos (Apéndice L, Capítulo III, Art. 1)

Todas las tripulaciones deben usar cascos protectores homologados a uno de los siguientes estándares de la FIA:

- 8858-2002 o 8858-2010 (Lista técnica N ° 41),
- 8859-2015 (Lista técnica N ° 49),
- 8860-2010 (Lista técnica N ° 33), o
- 8860-2018 o 8860-2018-ABP (Lista técnica N ° 69)

Reposacabezas frontal (FCF, Apéndice L, Capítulo III, Art. 3)

Todas las tripulaciones deben usar sistemas FHR aprobados por la FIA homologados a la norma 8858 de la FIA.

Los FHR, anclajes y correas aprobados se enumeran en la Lista técnica N ° 29.

Ver también la tabla de compatibilidad de cascos en el Apéndice L, Capítulo III, Art. 3.3.

Ropa ignífuga (Apéndice L, Capítulo III, Art. 2)

Todos los conductores y copilotos deben usar monos y guantes (opcional para los copilotos), ropa interior larga, pasamontañas, calcetines y zapatos homologados a la norma FIA 8856-2000 (Lista técnica N ° 27) o 8856-2018 (Lista técnica N ° 74). Por favor, preste especial atención a las prescripciones del art. 2 sobre bordado e impresión en ropa resistente al fuego (certificados del fabricante, etc.), **así como sobre el uso correcto de los elementos de la ropa. Ver también el Reglamento Regional de Rally, Artículo 53.1.**

Dispositivos biométricos (Apéndice L, Capítulo III, Art. 2.1)

Los conductores pueden usar un dispositivo para recopilar datos biométricos durante las carreras.

- Si el dispositivo biométrico está integrado en una prenda protectora homologada al Estándar 8856 de la FIA, la prenda deberá homologarse a los Estándares 8856 y 8868-2018 de la FIA.
- Si el dispositivo biométrico es un dispositivo independiente, entonces el dispositivo debe estar homologado únicamente a la norma 8868-2018 de la FIA. Este dispositivo debe usarse además de la prenda homologada según el estándar 8856 de la FIA.

Uso de joyas (Apéndice L, Capítulo III, Art. 5)

El uso de joyas en forma de piercing en el cuerpo o cadenas de cuello de metal está prohibido durante la prueba y, por lo tanto, se puede verificar antes del comienzo.

ENLACES RELACIONADOS:

Código Deportivo Internacional FIA y anexos: <https://www.fia.com/regulation/category/123>

Listas técnicas de la FIA: <https://www.fia.com/regulation/category/761>



ANEXO 6 – DESCARGO DE RESPONSABILIDAD FREE PRACTICE/SHAKEDOWN

A/A Director de Carrera

RALLYE ISLAS CANARIAS VEHÍCULO Nº:

(Nombre)

_____, DNI _____, declara que acepta la plena responsabilidad de cualquier accidente que pudiera ocurrir durante la celebración de la FREE PRACTICE / SHAKEDOWN (tachar lo que no corresponda), y exime de cualquier responsabilidad, tanto a los organizadores del RALLYE ISLAS CANARIAS, como al conductor y/o concursante, de cualquier consecuencia derivada del mencionado accidente.

Las Palmas de Gran Canaria, ____ / ____ / ____ (dd/mm/yyyy)

Firma acorde a la del DNI

Adjuntar copia del DNI

Considerando la situación actual con respecto a COVID-19, el evento se realizará respetando el plan de contingencia específico para este evento, así como la normativa del Gobierno de Canarias.

La información detallada se publicará en www.rallyislascanarias.com



ANEXO 7 – MANUAL DEL KIT DE MONTAJE DE SEGUIMIENTO GPS Y MANUAL DEL USUARIO

Anexo 7.1 – Recogida y fianza del sistema GPS contra daños o pérdidas.

Recogida del Sistema de Rastreo GPS:

Se realizará en las Verificaciones Administrativas.

Pago de la fianza:

No se cobrará ningún depósito por el equipo de seguimiento de seguridad del rally, pero todos los daños causados se facturarán después.

Anexo 7.2 - Sistema de Seguimiento en los Reconocimientos

El Sistema de Seguimiento durante los Reconocimientos será suministrado por anubesport y el manual de instalación y uso es el siguiente:



SPICA III

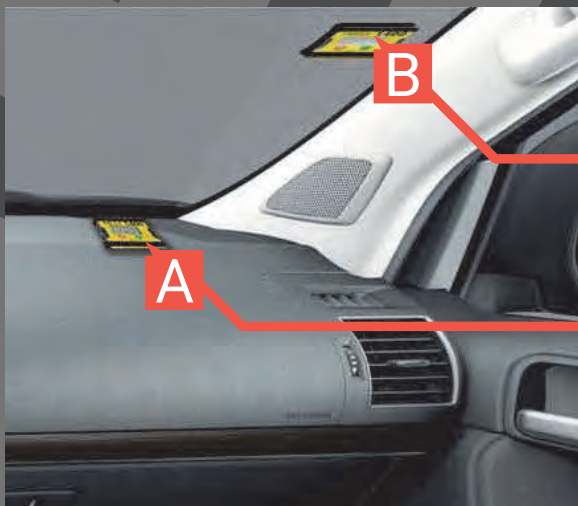

Dispositivo GPS Spica III
Spica III GPS device

RECONOCIMIENTOS

El GPS se situará con Velcro en el **panel (A)** o en el **cristal delantero (B)**.

Al comienzo del tramo, el GPS emite un pitido y muestra el límite máximo de velocidad permitido en la pantalla LED.

Si se supera esta velocidad, emite varios pitidos y los LED parpadean a la velocidad máxima.

Al final del tramo, emite un pitido y apaga la velocidad máxima de la pantalla LED.



SPICA III

RECONNAISSANCE

The GPS must be placed using velcro strips on the **dashboard (A)** or on the **front glass (B)**.

At the start of the section, GPS beeps and shows on the screen the maximum speed limit allowed.

If this speed is exceeded, the device beeps several times and the LEDs flash with the maximum speed.

At the end of the section, it emits a beep and turns off the maximum speed of the LED screen.



Appendix 7.3 Rally Tracking

The Rally Tracking System will be supplied by **SAS Status Awareness System** and the installation and user manual is as follows:



SAS Tracker Competitor User Manual

Welcome

For your and other competitor's safety, it is important that you are familiar with the use of the SAS tracking unit, herein referred to as "the unit" or "the SAS tracking unit".

The SAS System is designed to increase competition safety by providing safety notifications to inform event management, improve response times and provide accurate and reliable event times.

The following document outlines the basic features and functions of the SAS tracking unit. Please note that the SAS Tracking unit must be fitted and connected in all competitor's car, in accordance with the SAS Fitting Kit Manual – RALLY CAR.

Table of Contents

1. Powering The Unit On.....	3
2. Stage Modes	3
2.1. Transport Mode	3
2.2. Stage Mode.....	4
3. Hazard Alerts.....	6
4. Red Flag	9
5. Transport Menu	10
5.1. Stage Times.....	11
5.2. Manual Hazard.....	12
6. Contact Us.....	12

1. Powering The Unit On

The unit is pre-loaded with all of the stage coordinates and is activated when powered on. Please power the unit on early before the event to give it time to run checks.

When powered on the unit will display the transport mode, the details of which are specified in the Art. 2.1 of this document.

The unit does not need to be powered off at any stage during the event as it will go to sleep within a few minutes of inactivity but can be re-woken by either moving the vehicle or pressing any of the four buttons.

It is recommended that the unit is not powered off during the event, to ensure the internal battery stays fully charged for emergencies.

2. Unit Modes

The unit has two modes:

- When not in a competitive stage, the unit will be in **transport mode**, as described in 2.1.
- When in a competitive stage, the unit will go into **stage mode**, as described in 2.2.

2.1. Transport Mode

SCREEN 1 – The transport mode displays from the top down the following information: the name of the next point you are travelling to, the time in transit, current time, accumulative and intermediate distances and speed, average speed.

The unit has four physical buttons. Their functions are reported on the screen right above the button's location.

Starting from the far left button to the right, you have the following options:

- **OPTIONS**: Operation described in 5.Transport Menu.
- **BRIGHT**: Increase the screen brightness (Note that the screen must always be clearly readable so full brightness is recommended for daytime).
- **DIM**: Decrease the screen brightness,
- **RESET**: Intermediate trip meter.



SCREEN 1. Transport Mode

2.2. Stage Mode

SCREEN 2 – When the start official assigns each individual competitor a due start time, a countdown will display on the unit as shown in the white field below. Also shown in the white field is the stage number and the due start time.



SCREEN 2. Countdown to Stage Start

SCREEN 3 – Once the start time is reached, the screen will turn green as shown below and the competitor has to proceed into stage.



SCREEN 3. Stage Start

SCREEN 4 – Once the competitor has started the stage, the unit will automatically switch to on stage mode. The unit will start timing.



SCREEN 4. Stage mode

SCREEN 5 – If the start is postponed for whatever reason and the start time is cancelled, the unit will display the Transport Screen. Once it is clear to send cars again the official will re-issue a new start time.

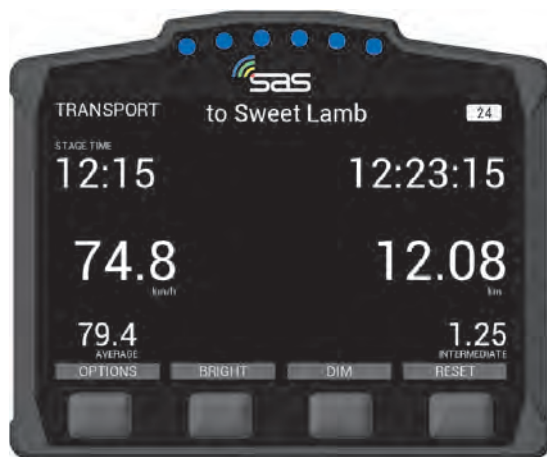

SCREEN 5. Start Time Cancelled

3. Hazard Alerts

The unit's primary function is to help alert race control of incidents on the course. The incident is notified to race control with different levels of hazard depending on the severity.

SCREEN 6 – If a car stops during a stage for longer than 3 seconds, the unit will automatically transmit a HAZARD notification; this can either be upgraded to OK or downgraded to SOS by pressing the corresponding button to the text. A timer counts up to 60 seconds as an indication to press either the OK or SOS button.



SCREEN 6. HAZARD Notification

SCREEN 7 – If you select OK after the HAZARD alert, then the following screen will appear, showing that you and the car are OK. The Road Blocked prompt will appear below, select Yes if the vehicle is blocking the road, if the road is clear select NO.



SCREEN 7. OK Acknowledgment

SCREEN 7A – If you selected “Yes” to Road Blocked the following screen will appear, showing that you and the car are OK, but the competition road is BLOCKED. Race Control will be notified that the crew is OK but the course is obstructed.



SCREEN 7A. OK – Road Blocked

SCREEN 8 – If the SOS button is pressed, it must be confirmed as either a fire or medical SOS by pressing one of the two middle buttons. It can also be cancelled if pressed by mistake.



SCREEN 8. Confirm Fire SOS or Medical SOS

SCREEN 9 – When the SOS is confirmed, the screen 9 will display. Even once confirmed, the hazard can be changed to OK. Pressing CANCEL and confirming the downgrade will inform race control that the crew are OK and do not need medical assistance.

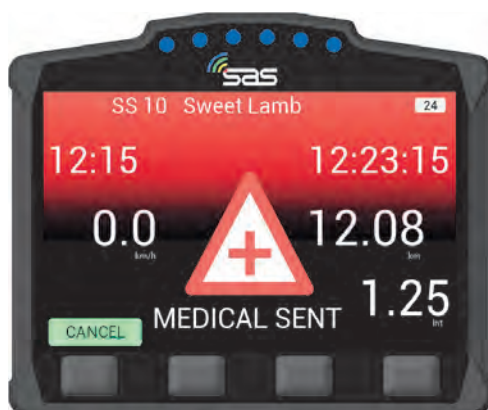

SCREEN 9. Downgrade SOS

SCREEN 9A – If you select the cancel button on the SOS screen, you will be asked to confirm the downgrade. Once confirmed, the device will downgrade to an OK status.



SCREEN 9A. Downgrade SOS

4. Red Flag

SCREEN 10 – In the case of a serious incident, a stage may be red flagged from Race Control. The red flag will display a full screen warning until it is acknowledged. To acknowledge the flag the far left button must be pressed.



SCREEN 10. RED FLAG Acknowledge

SCREEN 11 – Once the red flag has been acknowledged, normal stage functions will display with a warning still at the top of the screen.



SCREEN 11. RED FLAG in Stage Mode

5. Transport Menu

SCREEN 12 – In transport mode, the unit has a menu that can be accessed by pressing the options button.



SCREEN 12. Transport Mode

SCREEN 13 – The option menu will allow the crew to view stage times “VIEW TIMES” or send a manual hazard/SOS “SEND HAZARD”.

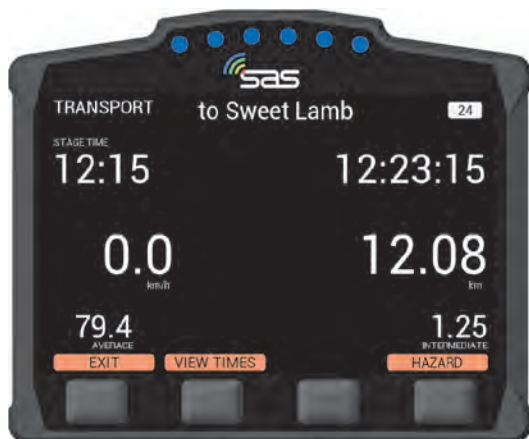

SCREEN 13. Transport Mode – View times/Send Hazard

5.1. Stage Times

SCREEN 14 – By pressing the “VIEW TIMES” button, provisional transit and competitive stage times will display. You can select times for any of the completed stages with the next and previous buttons.



SCREEN 14. Times of completed stages

5.2. Manual Hazard

SCREEN 15 – If manual hazard is sent in transport mode, this can be upgraded or downgraded the same way as a stage hazard. If the hazard is no longer required, it can also be cancelled by pressing either of the two middle buttons “PRESS TO CANCEL”.



SCREEN 15. Manual Hazard in Transport Mode

6. Contact us

For assistance, please contact the RallySafe Support Team by emailing: info@statusas.com

Please be as descriptive as you can when describing the problem. It would help us if you provide the following information at a minimum:

- Name of event.
- Vehicle or feature affected.
- Stage of incident.
- Time of incident.
- Any additional details.



SAS Fitting Kit Manual – RALLY CAR

Welcome

This manual is provided as a guide for the installation of the SAS Tracking System Kit, for competition vehicles only. Care should be taken when considering the location of components with regard to electrical cabling and fire suppression systems already installed in the vehicle. Please check always that the components of your kit are as requested.

Table of Contents

1. Tracking Unit Kit Components	3
2. Power Supply	3
3. Connection Diagram.....	3
4. Tracking Unit Dimensions	4
5. Tracking Unit Mounting	5
6. Antenna Installation.....	6
6.1 External Antenna Installation	7
6.2 Internal Antenna Installation	8
7. Contact.....	8

1. Tracking Unit Kit Components & Steps

The Tracking System Kit includes:

- SAS Tracking Installation and Fitting Kit Instruction Sheet;
- 3-in-1 antenna with leads;
- Internal radio antenna with lead;
- 6 – 24v wiring loom with plug;
- Mount, to be bolted to tunnel;
- Adjustable mount connector/knuckle.



(Contents may differ slightly to image shown)

SAS tracking system fitment steps:

1. Mount SAS tracker;
2. Fit external & internal antennas, running leads to the SAS tracker;
3. Fit wiring loom, ensuring that a solid 9 to 28 volts is supplied;
4. Connect all antenna connections, make sure they are tight using an 8mm spanner;
5. Apply power.

2. Power Supply

SAS tracking system requires a reliable power supply from 9 to 28 volts DC. We recommend a 5 amp (Max) blade type or similar quality fuse is used at the battery supply end of the SAS tracking system power lead.

Zero volts or battery negative can be picked up at any suitable earthing point providing the isolation switch does not switch the negative side of the battery.

The SAS tracking system unit has an internal battery that is kept charged via the car's power supply. It acts as a reserve supply to power the unit in the case of an accident where a car's power supply is interrupted (e.g. car battery smashed or dislodged).

Note: The tracking device should only be powered once it is placed in its final position in the vehicle; this ensures accelerometers are calibrated correctly.

3. Connection Diagram

The 6-24v wiring loom, includes five wires. The white blue and grey wires must be stagger cut and heat shrunk or taped back so they cannot short to ground or to each other. Red and black are used as follows:

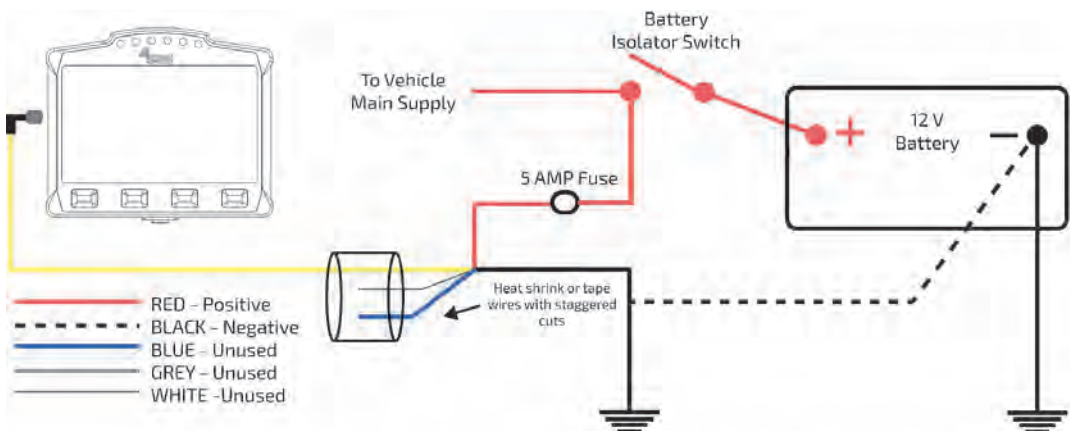

RALLYSAFE 12V WIRING DIAGRAM

During installation, the wiring loom should be routed away from the engine compartment, Ignition or Alternator wiring.

300 mm of Power Supply Wiring Loom is required to be available for connection to the SAS Tracker Unit at the mounted position.

4. Tracking Unit Dimensions

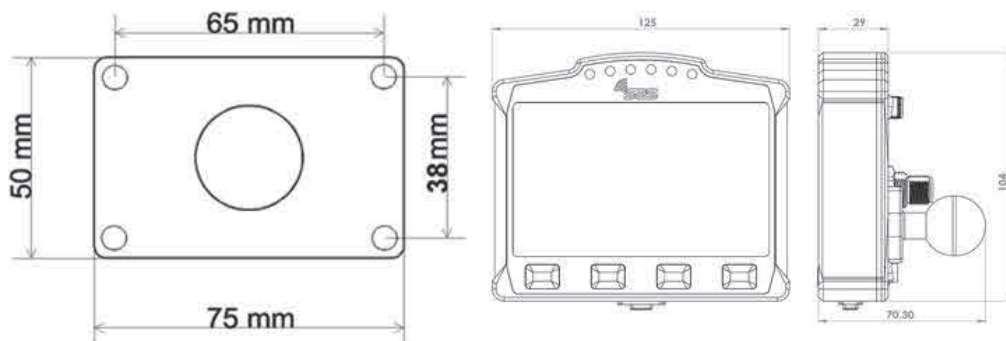

5. Tracking Unit Mounting

The preferred location and mounting for the SAS tracking system unit is a RAM style 50mm x 75mm flat base with ball, bolted through the tunnel with four **M6** Bolts.

It should be in a central, protected location on the central tunnel in front of the seats and both easily visible and accessible by both the driver and co-driver/nav.

Care should be taken when considering the location of the Mounting Point with regard to electrical cabling and fire suppression systems installed in the vehicle.

Photographs of mounting and positioning can be seen in Fig.1 and Fig.2 respectively.

Alternatively, the SAS tracking system unit can be mounted in a central protected location on the vehicle dashboard that is easily visible and accessible by both the driver and co-driver.

Mounting is a Ram style 50mm x 75mm flat base with ball, bolted with four **M6** bolts through the dashboard and a compulsory 3mm backing plate measuring no less than 145mm x 120mm



Figure 1. 25mm rubber ball securely attached to the tunnel



Figure 2. The SAS tracking unit mounted onto the 25mm rubber ball mount and connected through the RallySafe connector

6. Antenna Installation

All leads on both external and internal antennas must run on the inside of all roll cage bars. This is to stop cable crushing on impact.

Antenna must not be mounted within 200 mm of any high frequency antenna's or cabling

The preferred route is to go down from the antenna, underneath the closest part of the roll cage (roof cross or main hoop), follow that along to the roof hoop, then go down the inside A pillar to the unit. Please allow 200mm clearance of high frequency antenna or cabling

Any excess cable must be run so that the cable is not bent any tighter than a 100mm radius. We recommend running it across the underside of the dash and back (do not coil in tight loops).

Cables must be tied neatly along the whole installation all the way to the unit so they can't be accidentally caught or dislodged.

All this will be checked at scrutineering and you may be required to fix it before your car can pass.

Note: All antenna connections need to be firmly tightened with an 8mm spanner.

6.1. External Antenna

The antenna is mounted through a 12mm hole in a central location on the ROOF of the vehicle, rear of the main roll bar hoop, allowing the cabling to pass through the roof and follow the cage bars back to the unit location. The antenna is a fully watertight unit, which seals against the roof surface.



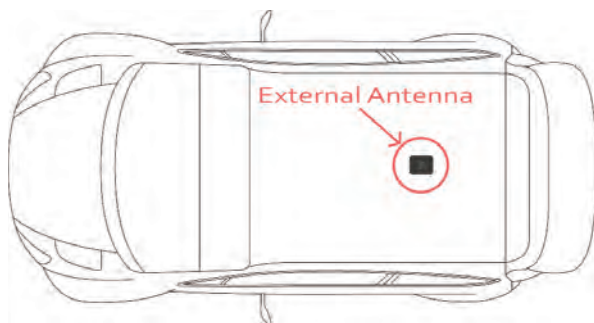

Antenna leads are connected as follows (There may be variations with the type and number of leads).

1. The 2 WiFi leads, colour-coded **Blue**, is connected to the terminal labelled "WiFi" on the SAS unit (Right Hand Thread). Terminals are located of the rear of the unit and/or colour-coded Blue.
2. The Satellite Communication antenna lead is connected to the center or rear terminal labelled "IRI" (Left Hand Thread). It may also be colour-coded **Yellow** (this may be not marked on the 2-in-1 antenna).
3. The GPS antenna lead labelled "GPS", is connected to the terminal labelled "GPS" on the SAS unit (Right Hand Thread). Terminals may be on the side or rear of the unit and/or colour-coded **Green**.
4. GSM, has a small stick antenna supplied with the SAS unit, and is connected to corresponding terminal labelled "GSM" on the SAS unit (Left Hand Thread). The terminal is located on the rear of the unit and/or colour-coded **Red**.

6.2. Internal Antenna

The Internal Antenna should be placed on the inside of the ROOF in a clear uncluttered area, with a 200mm radius clear of any bar work or solid metal object. The internal antenna has a magnetic base with double-sided tape for adhesion. The cable is then run to the SAS unit. Please keep cable on the inner side of the roll cage pipework so as not to be crushed in the event of an accident.

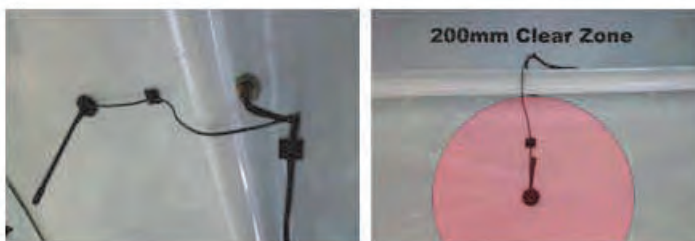

Figure 3. The internal antenna must be at least 200mm away from any roll cage components

7. Contact Us

For assistance, please contact the RallySafe Support Team by emailing: support@rallysafe.com.au

Product Disclaimer

"This manual, the specifications, and the material contained in it, as released by Status Awareness Systems and RallySafe, is for the purpose of information only. Due to continuous ongoing development, information and specifications may change at any time without notice. SAS, and the companies that have contributed to it, shall not be liable for any use of the manual or information supplied.

The material contained in this manual is protected by copyright and other types of Intellectual Property Rights. The commercial exploitation of the material contained in this specification requires a license to such Intellectual Property Rights.

This manual may be utilised or reproduced without any modification, in any form or by any means, for informational purposes only. For any other purpose, no part of the specification may be utilised or reproduced, in any form or by any means, without permission in writing from SAS.

The word RallySafe and the RallySafe logo are registered trademarks".